

E.1.



Città di Modica

**DELIBERAZIONE**  
 della  
**GIUNTA COMUNALE**  
 N. 193 del 02.07.2018

**OGGETTO: Approvazione nuovo organigramma comunale**

L'anno duemiladiciotto il giorno due del mese di luglio alle ore 14,40 nel Palazzo di Città e nella stanza del Sindaco, in seguito ad invito di convocazione, si è riunita la Giunta Comunale, alla quale risultano presenti:

		Presente	Assente
Abbate Ignazio	Sindaco	X	
Viola Rosario	Vice Sindaco	X	
Aiello Anna Maria	Assessore	X	
Linguanti Giorgio	Assessore	X	
Lorefice Salvatore Pietro	Assessore	X	
Monisteri Caschetto Maria	Assessore	X	

Partecipa il Segretario Generale, Dott. Giampiero Bella, con funzioni consultive, referenti, di assistenza e verbalizzazione, ai sensi dell'art.97, comma 4, lett. a) del d. Lgs. n.267/2000.

Assunta la presidenza, il Sindaco, Ignazio Abbate, constatata la legalità dell'adunanza, dichiara aperta la seduta ed invita la Giunta Comunale all'esame della proposta di deliberazione in oggetto, in merito alla quale sono stati espressi i pareri di legge.

## LA GIUNTA COMUNALE

Esaminata la proposta di deliberazione di pari oggetto, prot. n. 34233 del 02.07.2018, che si allega alla presente per farne parte integrante e sostanziale;

Considerato che della stessa se ne condividono tutti i presupposti di fatto e di diritto;

Preso atto che su tale proposta di deliberazione è stato espresso il parere favorevole in ordine alla regolarità tecnica, ai sensi dell'art. 1, comma 1, lett. i, della L.R. n. 48/91, come modificato ed integrato dall'art. 12 L.R. n.30/2000, e che la stessa non richiede ulteriori pareri;

Ritenuto di dover provvedere in merito;

Visto lo Statuto Comunale;

Visto il vigente O.R.E.L.;

Vista la L.R. n. 48/1991 e successive modifiche ed integrazioni;

Visto l'art. 12, comma 2, della L.R. n. 44/1991;

Ad unanimità di voti, resi nelle forme di legge

### DELIBERA

1. Di approvare e far propria la proposta di deliberazione di pari oggetto richiamata in premessa, che si allega alla presente deliberazione per farne parte integrante e sostanziale;
2. Di dichiarare la presente deliberazione immediatamente esecutiva, con successiva e separata votazione unanime, resa ai sensi dell'art. 12, comma 2, della L.R. n. 44/91, attesa l'urgenza di provvedere in merito, nell'interesse dell'Ente, per i motivi citati nella stessa proposta deliberativa.

Letto, approvato e sottoscritto

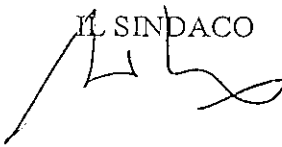
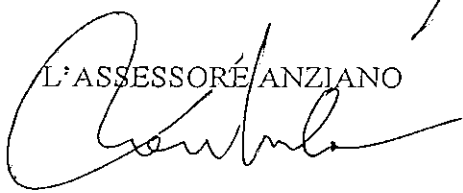
IL SINDACO  
  
L'ASSESSORE ANZIANO  

IL SEGRETARIO GENERALE  

---

---

### CERTIFICATO DI PUBBLICAZIONE

La presente deliberazione viene pubblicata per 15 giorni consecutivi all'Albo Pretorio online del Comune, sul sito istituzionale dell'Ente: [www.comune.modica.gov.it](http://www.comune.modica.gov.it).

Modica li

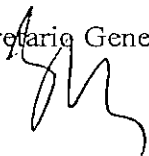
Il Segretario Generale  

Il sottoscritto Gianluca Burderi, Responsabile del procedimento di pubblicazione, attesta che copia della presente deliberazione è stata pubblicata all'Albo Pretorio online del Comune di Modica, senza opposizioni e reclami, dal 5 LUG. 2018 al 20 LUG. 2018, ed è repertoriata nel registro delle pubblicazioni al n. \_\_\_\_\_.

Modica li

Il Responsabile della pubblicazione

---

---

### ATTESTAZIONE DI ESECUTIVITA'

La presente deliberazione:



E' stata dichiarata immediatamente esecutiva ai sensi dell'art.12, comma 2, della L.R. 44/91.



E' divenuta esecutiva il \_\_\_\_\_ ai sensi dell'art. 12, comma 1, della L.R. 44/91, trascorsi dieci giorni dall'inizio della pubblicazione.

Modica li

Il Segretario Generale  

---

---

Per copia conforme all'originale ad uso amministrativo.

Modica li

Il Segretario Generale



Città di Modica

E.1.

PROPOSTA di DELIBERAZIONE  
della GIUNTA COMUNALE  
IL SEGRETARIO GENERALE

Prot. n. 37233 del - 2 LUG. 2018

Oggetto: approvazione nuovo organigramma comunale.

\*\*\*\*\*

Il Segretario Generale  
Giampiero Bella

Premesso che con deliberazione n.114 dell'11 maggio 2017, esecutiva, la Giunta Comunale ha approvato il nuovo organigramma e funzionigramma dell'Ente, successivamente modificati parzialmente, per far fronte ad esigenze varie emerse, con deliberazioni di G.C. n.137/2017, n. 206/2017, n. 257/2017, n. 328/2017, n. 17/2018 e 149/2018, tutte esecutive;

Atteso che, a seguito delle elezioni comunali del 10 giugno 2018, ha preso il via un nuovo mandato amministrativo, con la proclamazione del Sindaco in data 12 giugno u.s. e la nomina da parte di quest'ultimo della nuova Giunta comunale in data 23 giugno;

Rilevato:

- che la nuova Amministrazione, nella sua nuova composizione, ha espresso l'esigenza di rivedere l'organizzazione interna della macchina amministrativa comunale al fine di renderla più funzionale alle esigenze emergenti ed ai programmi dell'Amministrazione stessa;
- che a tal fine sono state fornite allo scrivente una serie di indicazioni su termini e modalità da osservare in tale riorganizzazione;
- che tali indicazioni sono state preliminarmente rifeuse nella predisposizione di un nuovo organigramma dell'Ente;

Visto l'organigramma a tal fine approntato;

Ritenuto che lo stesso riflette le indicazioni della nuova Amministrazione e realizza una modulazione delle strutture organizzative dell'Ente (Settori e Sezioni o Servizi), valida e coerente rispetto agli obiettivi di governo della compagine amministrativa ed alle esigenze della comunità cittadina;

Ritenuto pertanto di procedere alla sua approvazione, rinviando a stretto giro l'approvazione del correlato funzionigramma, per cui si rimanda al Segretario l'immediata predisposizione, sentiti gli ulteriori indirizzi dell'Amministrazione e le indicazioni provenienti dalla stessa struttura e dalle figure che saranno prossimamente individuate a dirigerne i vari Settori;

Dato atto che:

- l'evoluzione del quadro normativo inerente al sistema delle autonomie locali ha evidenziato l'importanza dell'organizzazione degli enti per un'ottimale gestione dell'attività amministrativa e dei servizi;
- la definizione del suddetto organigramma rientra fra le competenze in materia di organizzazione generale deputabili alla Giunta Comunale;
- il nuovo assetto organizzativo della macrostruttura costituisce atto amministrativo di macro-organizzazione adottato nell'esercizio del potere conferito dall'art. 2 comma 1 del D.Lgs

165/2001 di fissazione delle linee e dei principi fondamentali dell'organizzazione degli uffici pubblici.

- del nuovo assetto organizzativo verrà data informazione alle OO.SS.;

Visto il Regolamento degli uffici e dei servizi;

Visto l'OREL;

Vista la L.R. n. 48/91 e successive modifiche ed integrazioni;

Visto l'art. 12, comma 2, della L.R. n. 44/91;

#### PROPONE

1. Di approvare il nuovo organigramma comunale, allegato al presente provvedimento per costituirne parte integrante e sostanziale;
2. Di dare atto che lo stesso andrà a costituire parte integrante e sostanziale del Regolamento sull'ordinamento degli Uffici e dei Servizi dell'Ente in uno al funzionigramma correlato, di cui allo stato si rinvia l'adozione, demandandone al Segretario Generale l'immediata predisposizione, sentiti gli ulteriori indirizzi dell'Amministrazione e le indicazioni provenienti dalla stessa struttura e dalle figure che saranno prossimamente individuate a dirigerne i vari Settori;
3. Di dare atto che la presente deliberazione non comporta oneri a carico dell'Ente e non richiede parere di regolarità contabile ai sensi dell'art. 49 del D.Lgs. n. 267/2000;
4. Di demandare al Segretario Generale ogni ulteriore adempimento esecutivo della presente deliberazione;
5. Di dare atto che:
  - la definizione del suddetto organigramma rientra fra le competenze in materia di organizzazione generale deputabili alla Giunta Comunale;
  - il nuovo assetto organizzativo della macrostruttura costituisce atto amministrativo di macroorganizzazione adottato nell'esercizio del potere conferito dall'art. 2 comma 1 del D.Lgs 165/2001 di fissazione delle linee e dei principi fondamentali dell'organizzazione degli uffici pubblici.
  - del nuovo assetto organizzativo verrà data informazione alle OO.SS.;
6. Di dichiarare la presente deliberazione immediatamente eseguibile, attesa l'urgenza di provvedere a quanto infra deliberato nell'interesse dell'Ente.

Il Segretario Generale  
Giampiero Bella

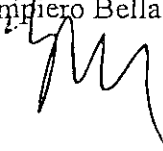

Sulla proposta di deliberazione di cui sopra sono stati espressi i seguenti pareri, ai sensi dell'art. 1, comma 1, lett. i, L.R. n. 48/91, come modificato ed integrato dall'art. 12 L.R. n.30/2000.

Parere del Responsabile del Settore proponente per la regolarità tecnica: **favorevole /sfavorevole**

Modica, li 2/7/2018

**Il Responsabile del Settore**



Parere del Responsabile del settore finanziario per la regolarità contabile: **favorevole /sfavorevole**

Modica, li

**Il Responsabile del Settore Finanziario**

Per l'assunzione dell'impegno di spesa, si attesta la regolare copertura finanziaria, ai sensi degli artt. 153, 183, 191 del D.L.vo n.267/2000, con spesa da impegnare al cap. \_\_\_\_\_ del Bilancio 2015.

Modica, li

**Il Responsabile del Settore Finanziario**

La proposta infra riportata si compone di n. 16 pagine, incluso il presente prospetto,.

Visto  
L'Assessore al ramo

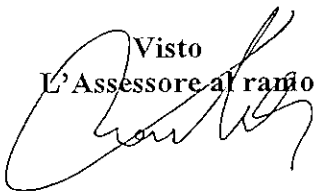

**Il Responsabile proponente**



La presente proposta è approvata con deliberazione della Giunta Municipale n. 133 del 2 LUG. 2018

**Il Segretario Comunale**

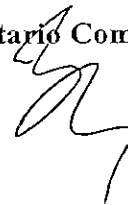

# ORGANIGRAMMA

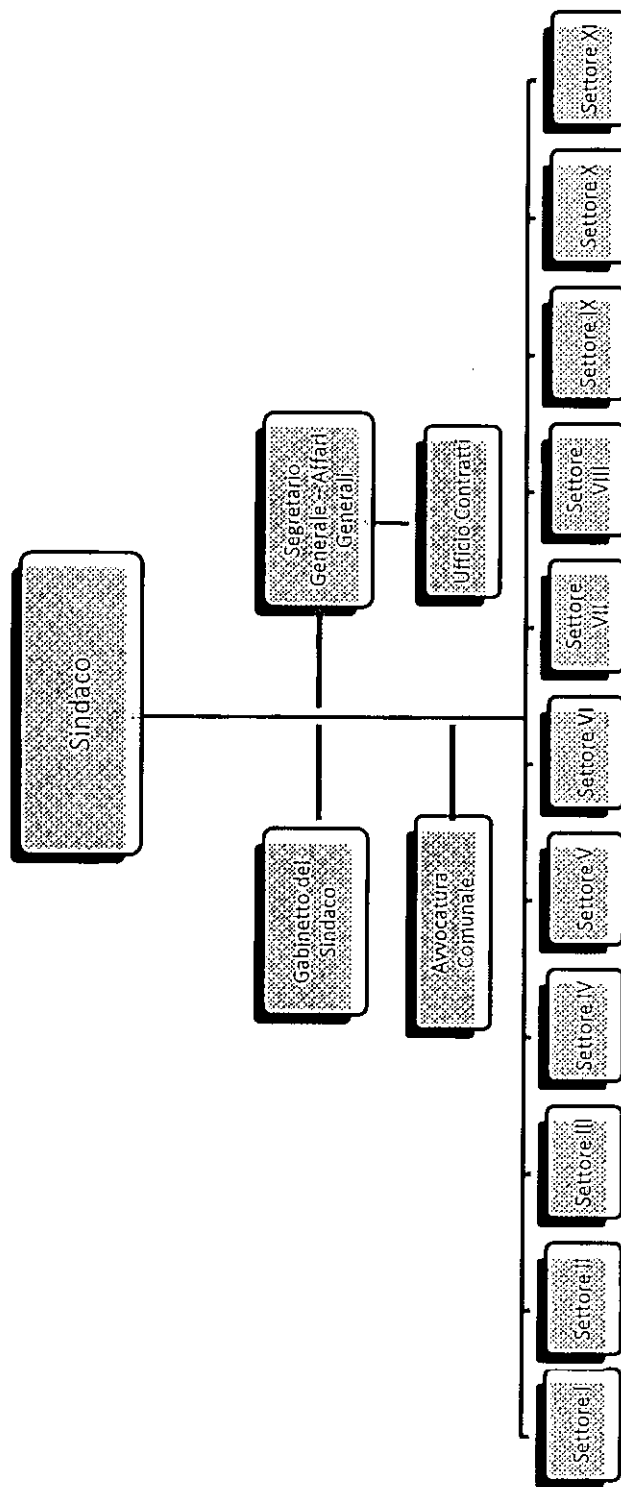

**Segretario Generale**  
**Affari Generali**

Staff Segretario Generale

Anagrafe e Toponomastica

Stato Civile e Anagrafe c/o  
Delegazione Sorda

Elettorale, leva e pensioni --  
Istat e Smart City

Distacco Uffici Comunali  
di Frigini

Assistenza agli Organi  
Istituzionali

Gestione atti amministrativi

Ufficio Stampa

Biblioteca



# Settore I

## Politiche Sociali- Cultura e Beni Culturali

Segretariato sociale e adempimenti generali

Servizi Sociali  
Area Amministrativa Gestione Fondi Comunali

Servizi Sociali Area Amministrativa  
Gestione Fondi Extracomunali

Servizio Sociale Professionale

Gestione Centri Sociali e Polivalenti

Gestione Centri Disabili

Asilo Nido Comunale e Parchi Gioco

URP

Musei e Beni Culturali

Cultura

Servizi Scolastici

Trasporto Scolastico

**Settore II  
Finanziario**

Programmazione finanziaria, bilancio di previsione, rendiconto di gestione e Piano di riequilibrio

Fiscaltà previdenziale e fatturazione elettronica – Energia elettrica e Telefonia

Economato, Patrimonio e inventario

Gestione finanziaria

Contabilità paghe

### Settore III

#### Fiscalità locale ed entrate

Tassa Rifiuti solidi Urbani

Imposta di soggiorno e Fitti attivi - CED

COSAP - CIMP e Pubbliche affissioni

Contenzioso Tributario

Recupero Evasione Tributaria IMU/TASI

Servizio Idrico integrato

Recupero evasione tributaria tassa rifiuti

Servizi informatici del settore

Concessioni e autorizzazioni idriche

**Settore IV**  
**Gestione patrimonio -**  
**Protezione Civile – Sport e**  
**Randagismo**

Protezione civile

Sport

Randagismo e rifugio  
sanitario

Patrimonio immobiliare,  
valorizzazione e gestione  
dei beni architettonici e  
dei siti archeologici

Alienazione dei beni



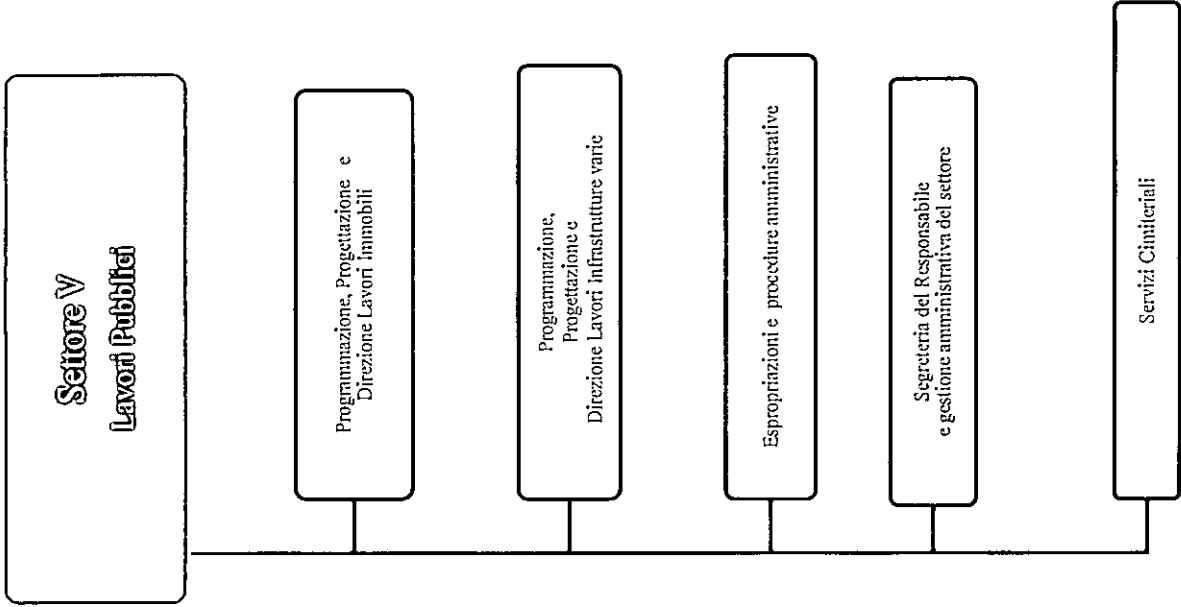

**Settore VI**  
**Urbanistica e Tutela del territorio**  
**Centro storico e UNESCO**

S.I.T.R. -  
Pianificazione e programmazione territoriale  
(PRG)

Autorizzazione allo scarico e collegamento  
fognaie

Permesso di costruire e regime libero,  
realizzazioni edili e permessi di costruire in  
sanatoria

Unesco e centro storico

Autoparco comunale

Gestione web e atti amministrativi

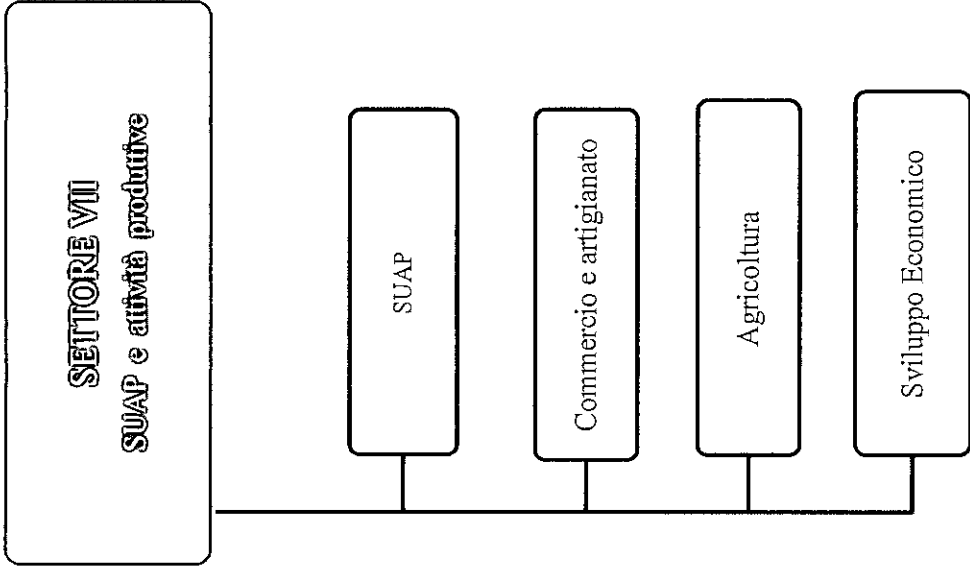

**SETTORE VIII**  
**Polizia Municipale**  
**Sicurezza Urbana**

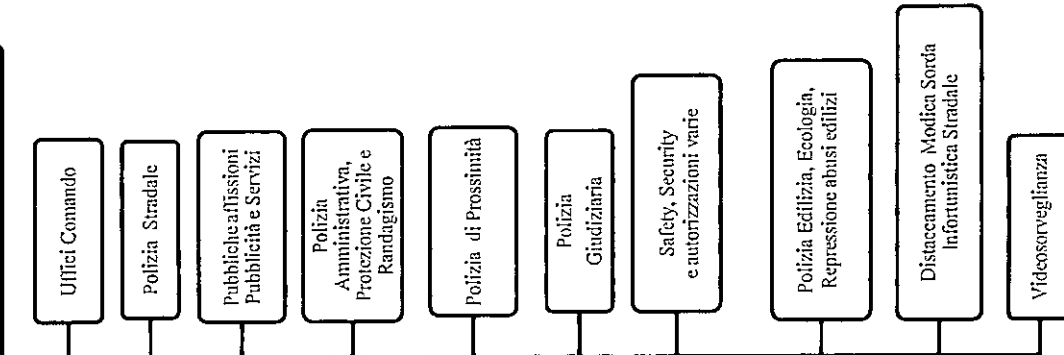



**SETTORE IX**  
Ecologia Ambiente e  
Igiene Urbana

Igiene Urbana

Disinfezione Derattizzazione e Gestione  
Depuratori

Coordinamento Operativo delle società partecipate

Problematiche inquinamento ambientale

# SETTORE X

## Manutenzioni

Gestione convenzioni Consip SIE3  
e  
Servizio Livco 3

Manutenzione immobili comunali  
e  
impianti sportivi

Manutenzioni immobili scolastici

Gestione servizio idrico integrato  
e  
cristallizzazione acqua

Manutenzione impianti tecnologici,  
servizio distribuzione acqua

Manutenzione stradale

Manutenzione verde pubblico, cigli  
stradali ed aree attrezzate ludico  
ricreative

## SETTORE XI

Personale, Turismo e Sicurezza sul Lavoro

Turismo e Spettacolo

Gestione Giuridica del Personale

Gestione contabile del Personale e pensioni

Protocollo

Sicurezza sul lavoro e sicurezza dati